

TOP SEAL

Schachtaufbaumaterial



Top Seal

Das Schachtaufbaumaterial TOP SEAL wird bauseits aufgezogen. Es besteht aus einem Dichtungselement und einem separaten mit Quarzsand gefülltem Lastausgleichselement.

Schachtringe, -hälse und Abdeckplatten können jederzeit zerstörungsfrei getrennt und wieder zusammengesetzt werden.

Ihre Vorteile

- Dichtungs- und Lastausgleichselement getrennt
- Statisch und dynamisch hoch belastbar
- Betriebssicher durch zuverlässige und dauerhafte Dichtigkeit der Schachtelemente

Technische Daten

Technische Daten können den nachfolgenden Tabellen entnommen werden.

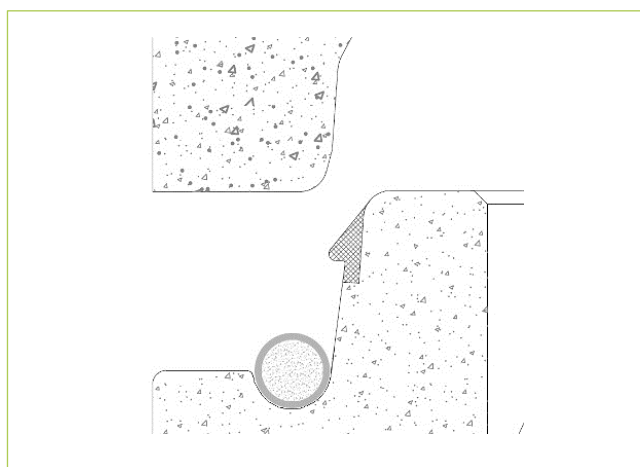

- DIN EN 1917
- DIN V 4034-1
- FBS-Qualitätsrichtlinie

Technische Daten: Schachtringe

Dichtungssystem TOP SEAL

SR-M • DN 1000 – DN 2000

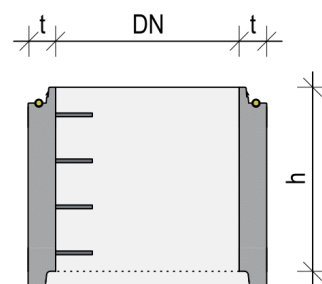
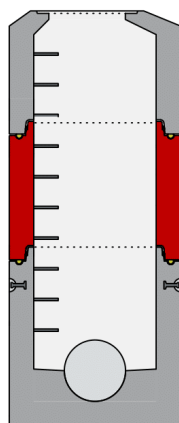

Nennweite	Bauhöhe	Wandstärke	Gewicht ca.	Anker
DN	h	t	to/Stk.	Stk. x to
mm	mm	mm		
1.000	500	120	0,51	ohne
1.000	500	150	0,65	ohne
1.000	1.000	120	1,02	ohne
1.000	1.000	150	1,30	ohne
1.200	500	150	1,06	ohne
1.200	1.000	150	2,11	ohne
1.500	500	150	1,28	3 x 5
1.500	1.000	150	2,56	3 x 5
2.000	500	150	1,22	3 x 10
2.000	1.000	150	2,43	3 x 10

Technische Daten: Schachthälse

Dichtungssystem TOP SEAL

SH-M • DN 1000
Schachtaufbau mit eingezogenem Einstieg

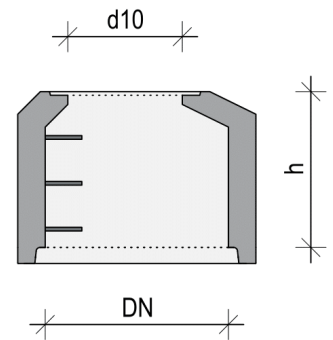
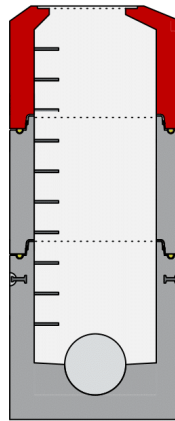

Nennweite	Bauhöhe	Wandstärke	Einstiegsöffnung	Gewicht ca.	Anker
DN	h	t	d10	to/Stk.	Stk. x to
mm	mm	mm	mm		
1.000	350	120	625	0,39	ohne
1.000	350	150	625	0,45	ohne
1.000	600	120	625	0,72	ohne
1.000	600	150	625	0,90	ohne
1.000	850	120	625	1,03	ohne
1.000	850	150	625	1,25	ohne

Technische Daten: Schachthälsa

Dichtungssystem TOP SEAL

SH-M • DN 1000 – DN 1500
Schachtaufbau mit geradem
Einstieg

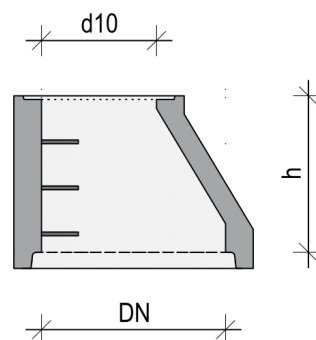
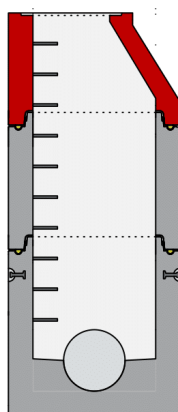

Nennweite	Bauhöhe	Wandstärke	Einstiegs- öffnung	Gewicht ca.	Anker
DN	h	t	d10	to/Stk.	Stk. x to
mm	mm	mm	mm		
1.000	300	120	625	0,39	ohne
1.000	600	120	625	0,72	ohne
1.000	850	120	625	1,03	ohne
1.000	600	120	800	0,70	ohne
1.200	600	150	625	0,85	ohne
1.200	850	150	625	1,21	ohne
1.500	600	150	625	1,45	3 x 5
1.500	850	200	625	2,48	3 x 5

Technische Daten: Übergangsplatte

Dichtungssystem TOP SEAL

UE-MS • DN 1200 – DN 2000

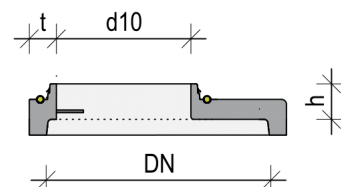
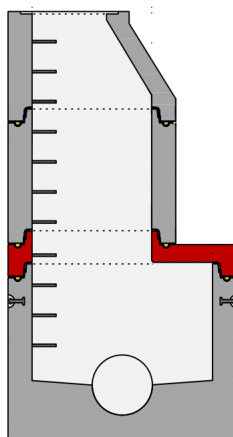

Nennweite	Bauhöhe	Wandstärke	Übergangs- öffnung	Gewicht ca.	Anker
DN	h	t	d10	to/Stk.	Stk. x to
mm	mm	mm	mm		
1.200	250	150	1000	0,86	3 x 5
1.500	250	150	1000	1,10	3 x 5
2.000	250	150	1000	2,10	3 x 10

Technische Daten: Abdeckplatte

Dichtungssystem TOP SEAL

AP-M • DN 1000 – DN 2000

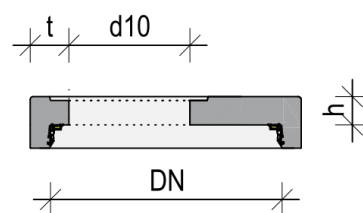
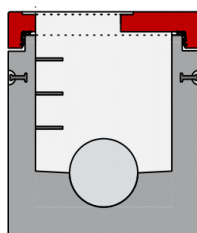

Nennweite	Bauhöhe	Wandstärke	Einsteigs- öffnung	Gewicht ca.	Anker
DN	h	t	d10	to/Stk.	Stk. x to
mm	mm	mm	mm		
1.000	220	150	625	0,56	3 x 2,5
1.000	220	150	800	0,53	3 x 2,5
1.200	220	150	625	0,72	3 x 5
1.200	220	150	800	0,69	3 x 5
1.500	220	150	625	1,13	3 x 5
1.500	220	150	625	1,10	3 x 5
2.000	220	150	625	2,41	3 x 10
2.000	220	150	625	2,38	3 x 10

Technische Daten: Fußauflagering

Dichtungssystem TOP SEAL

FAR-M • DN 1000 – DN 1500

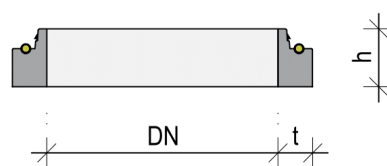

Nennweite DN	Bauhöhe h	Wandstärke t	Gewicht ca. to/Stk.	Anker Stk. x to
mm	mm	mm		
1.000	250	185	0,42	3 x 2,5
1.000	250	200	0,45	3 x 2,5
1.200	250	200	0,53	3 x 2,5
1.500	250	200	1,43	3 x 2,5

Sicherheitssteigbügel

Form A und B

Steigbügel Form A

DIN 19555 Form A und EN 13101



Sicherheitssteigbügel mit Stahlkern

Klasse 1

Schwarze Kunststoffummantelung aus Polypropylen

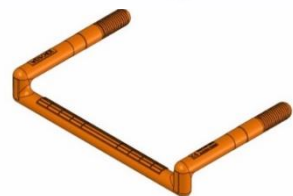

Sicherheitssteigbügel mit Edelstahlkern

Werkstoff 1.4541 – Klasse 1

Orange Kunststoffummantelung aus Polypropylen

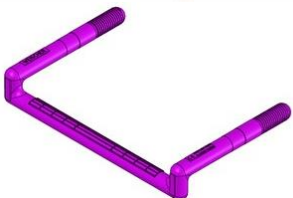

Sicherheitssteigbügel mit Edelstahlkern

Werkstoff 1.4571 – Klasse 1

Violette Kunststoffummantelung aus Polypropylen

Steigbügel Form B

DIN 19555 Form B und EN 13101



Sicherheitssteigbügel mit Stahlkern

Klasse 1

Schwarze Kunststoffummantelung aus Polypropylen



Sicherheitssteigbügel mit Edelstahlkern

Werkstoff 1.4541 – Klasse 1

Orange Kunststoffummantelung aus Polypropylen



Sicherheitssteigbügel mit Edelstahlkern

Werkstoff 1.4571 – Klasse 1

Violette Kunststoffummantelung aus Polypropylen