

# STAHLBETONROHR MIT DRACHENPROFIL

Zur Erhöhung der Fließgeschwindigkeit bei Niedrigwasser und zur Vermeidung von Ablagerungen kann auf Kundenwunsch in unseren Stahlbetonrohren Drachenprofile eingebaut werden.

Weiter können die Stahlbetonrohre auch als zukunftssichere Lösung zum Bau von Wasser- und Abwasserdruckleitungen mit niedrigen Betriebsdrücken, von Staukanälen und Rückhaltebecken mit zeitweisem Überstau eingesetzt werden.

Auf Kundenwunsch kann das Eiprofilrohr mit einem PE-HD Inliner ausgekleidet, wodurch es ergänzend als Schmutzwasserspeicher eingesetzt werden kann.

- ✓ SB-KF-GM/FM mit Fuß | Glockenmuffe oder Falzmuffe
- ✓ integrierte Dichtung
- ✓ ISO 9001, DIN EN 1916 und DIN V 1201 sowie FBS-Qualitätsrichtlinie im Nennweitenbereich von DN 1200 bis DN 2400
- ✓ Werkseitig genormtes Dichtungssystem

## IHRE BESONDEREN VORTEILE

- ✓ Maximal CO<sub>2</sub>-reduziert
- ✓ Deutlich verringerter Wartungsaufwand durch die verbesserte Selbstreinigungsleistung des Drachenprofils
- ✓ Dadurch sehr wirtschaftliche Lösung
- ✓ Hohe Druckfestigkeit durch Erhärtung in der Schalung
- ✓ Gesteigerte hydraulische Leistungsfähigkeit aufgrund der schalungsglatten-, homogenen und porenarmen Oberfläche
- ✓ Wirtschaftlich in Anschaffung und Betrieb
- ✓ Lange Nutzungsdauer
- ✓ Zukunftssicher: ausreichende Stauvolumen bei Starkregenereignissen und gute Hydraulik bei normalen Zufluss

## BETONEIGENSCHAFTEN

- ✓ Hochleistungsbeton
- ✓ Wassereindringtiefe < 5 mm
- ✓ C 50/60
- ✓ Expositionsklasse XA 2

# STAHLBETONROHR **MIT** **DRACHENPROFIL**

## ALTERNATIVE BETONEIGENSCHAFTEN

- ✓ schmutzwasserbeständiger Hochleistungsbe-  
ton SWHB
- ✓ Wassereindringtiefe < 1 mm
- ✓ C 60/75
- ✓ Expositionsklasse XA 3

## TECHNISCHE DATEN

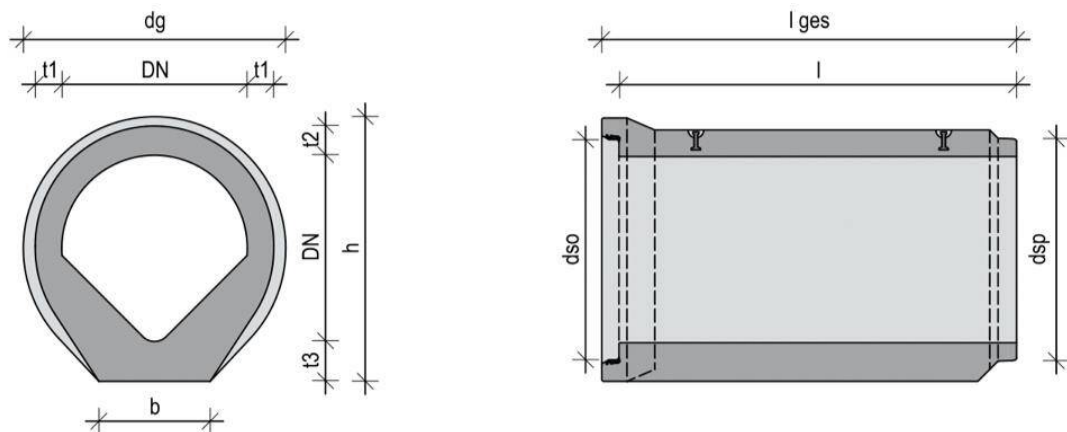

Nennweite <b>DN</b>	Nennweite Gerinne	Neigung Berme	Wandstärke <b>(t1)</b>	Wandstärke <b>(t2)</b>	Wandstärke <b>(t3)</b>	Fließlänge <b>(l)</b>	Dichtsystem	Max. Breite	Erddrängung <b>(V)</b>	Anker
mm	mm		mm	mm	mm	mm		dg	m <sup>3</sup> /m	Stk. x to
1200	250	1:1	170	190	260	3000	BLT/PDK	1720	2,09	2 x 7,5
1400	250	1:1	200	220	300	3000	BLT/PDK	1980	2,73	2 x 10
1600	320	1:1	200	200	300	3000	GRS/PDK	2000	3,07	2 x 10
1800	900	1:1	200	200	250	3000	GRS/PDK	2200	3,73	2 x 10
2200	780	1:1	220	250	300	3000	GRS/PDK	2800	5,40	2 x 10
2400	1200	1:1	250	250	300	3000	GRS/PDK	2900	6,60	2 x 10

Dichtsystem: GRS = Gleitringdichtung auf dem Spitzende · BLT = Fest in der Muffe Integrierte Dichtung · PDK = Prüfbare Doppelkeilgleitdichtung (ermöglicht eine einfache Dichtheitsprüfung jeder einzelner Bauteilverbindung mittels zwei Ventilen während der Bauausführung, Abnahme und dem Betrieb. Weiter ist eine Nachträgliche Abdichtung möglich.)weitere Querschnitte auf Anfrage